

■TSKカムフォロア標準型TCF (UU) シリーズ

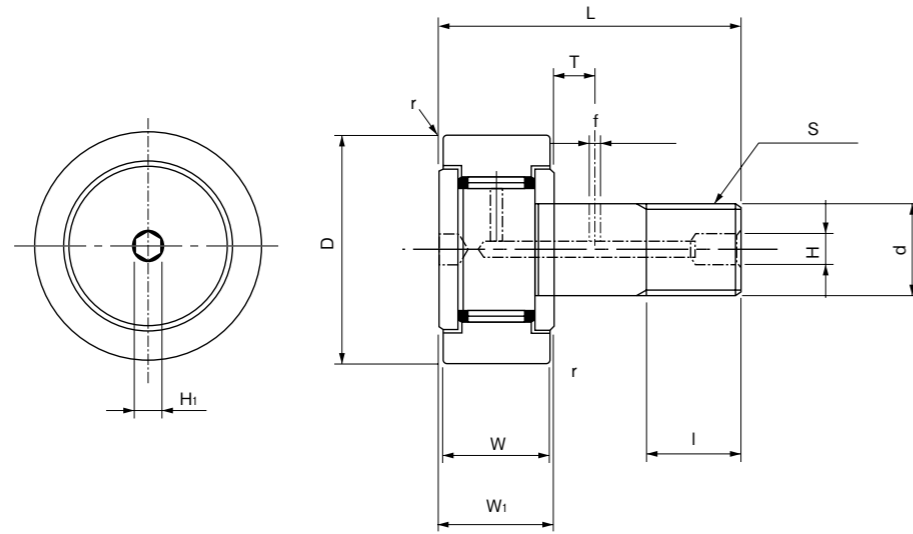

TCF

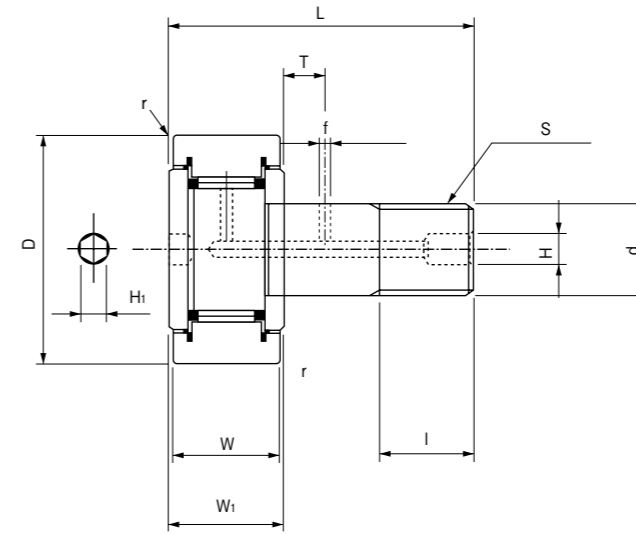

TCF...UU

軸径 (mm)	型 式		主要寸法 (mm)							
	シールなし	シール付	d	D	S	W	W ₁	L	H ₁	H
6	TCF- 6	TCF- 6UU	6	16	M 6×1	11	12	28	3	-
8	TCF- 8	TCF- 8UU	8	19	M 8×1.25	11	12	32	4	-
10	TCF-10	TCF-10UU	10	22	M 10×1.25	12	13	36	5	-
12	TCF-12	TCF-12UU	12	30	M 12×1.5	14	15	40	6	6
16	TCF-16	TCF-16UU	16	35	M 16×1.5	18	19.5	52	6	6
18	TCF-18	TCF-18UU	18	40	M 18×1.5	20	21.5	58	6	6
20	TCF-20	TCF-20UU	20	52	M 20×1.5	24	25.5	66	8	8
24	TCF-24	TCF-24UU	24	62	M 24×1.5	29	30.5	80	8	8
30	TCF-30	TCF-30UU	30	80	M 30×1.5	35	37	100	8	8

主要寸法 (mm)										
I	T	r	f	重量 (g)	基本動 定格荷重 C (kgf)	基本静 定格荷重 C ₀ (kgf)	トラック 負荷容量 (kgf)	回転数 (rpm)	最大締付 トルク (kgf・m)	スタッド 許容荷重 (kgf)
9	-	0.5	-	18.5	330	240	310	25000	0.3	200
11	-	0.5	-	28.5	390	300	370	20000	0.8	470
13	-	1	-	45	430	370	430	17000	1.2	700
14	6	1.5	3	95	710	620	640	14000	2.2	1000
18	8	1.5	3	170	1040	1090	1020	10000	5.8	1870
20	10	1.5	3	250	1410	1690	1320	8500	8.5	2570
22	12	1.5	4	460	1940	2350	2100	7000	12	3280
25	12	1.5	4	815	2600	3050	3120	6500	22	4550
32	15	2	4	1870	3470	5350	4800	5000	46	7510

注) TCF6~10はグリース補給穴は付いていません。