

ECA30

コンパクトタイプ

呼び番号例

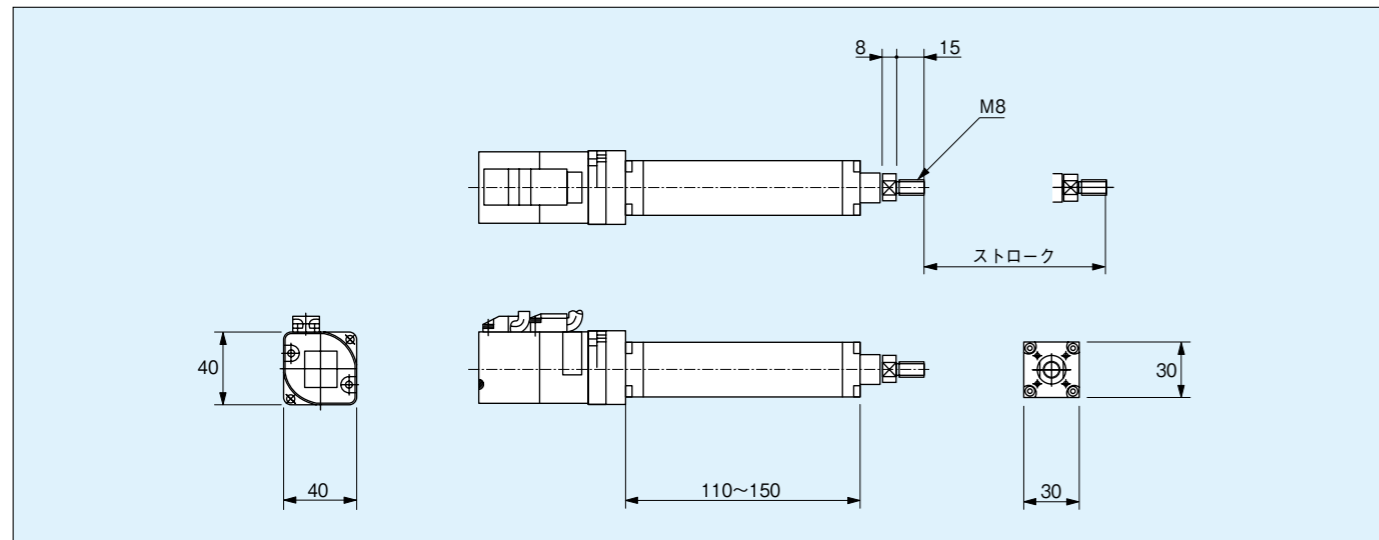
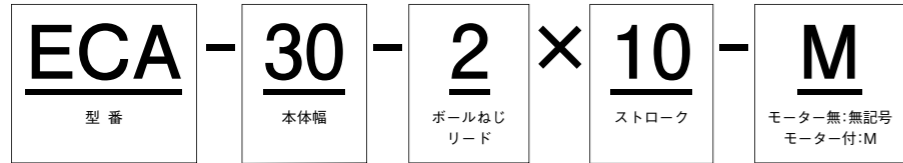

仕様

ECA 30	単位	モーター (30W)
定格速度	mm/s	100
ストローク	mm	10
		20
		30
		50
定格推力	N	161
最大推力	N	644
ボールネジ軸径	mm	6
ボールネジリード	mm	2
繰返し位置決め精度	mm	±0.02
モーター定格トルク	N.m	0.095
ロッド径	mm	16
ロッド先端ねじ径	M	8

※モーター取付け方向など、表記以外の仕様にも対応しておりますので、ご指示下さい。
 ※ご指定モーター用の取付けフランジの製作を致します。

ECA40

コンパクトタイプ

呼び番号例

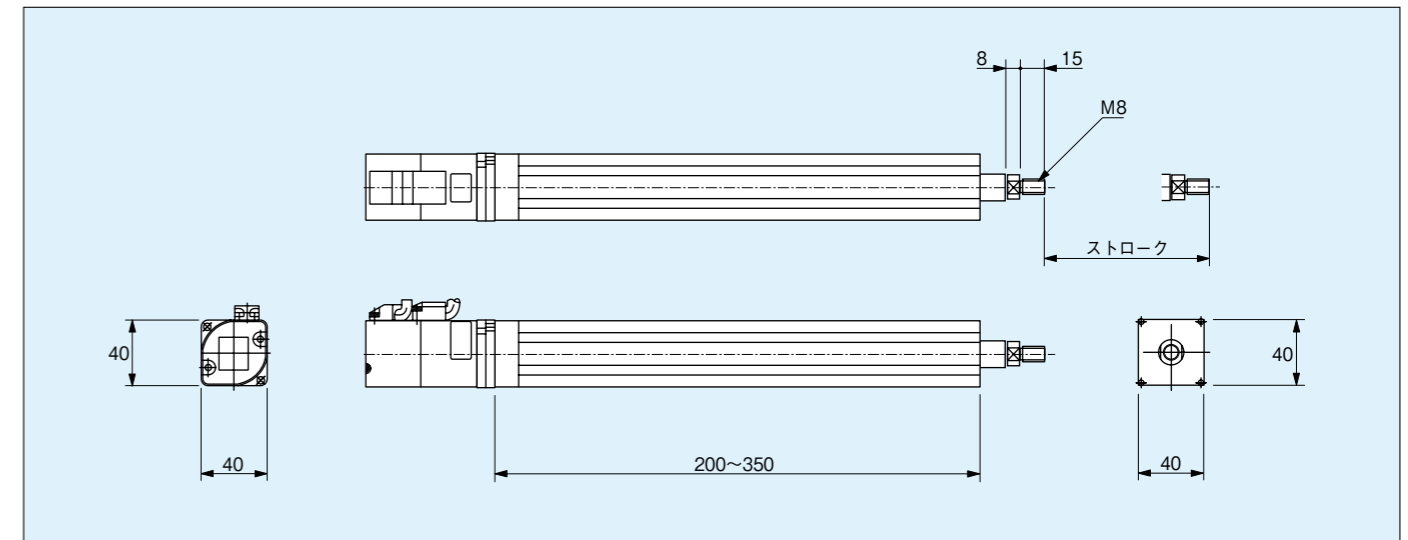
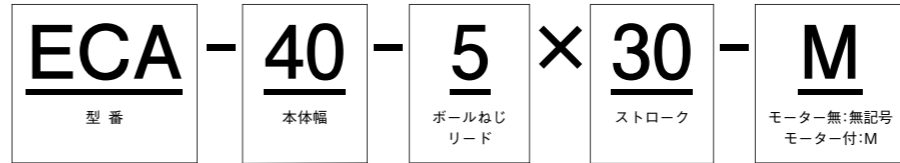

仕様

ECA 40	単位	モーター (50W)
定格速度	mm/s	250
ストローク	mm	50
		100
		150
		200
定格推力	N	239
最大推力	N	955
ボールネジ軸径	mm	8
ボールネジリード	mm	5
繰返し位置決め精度	mm	±0.02
モーター定格トルク	N.m	0.16
ロッド径	mm	16
ロッド先端ねじ径	M	8

※モーター取付け方向など、表記以外の仕様にも対応しておりますので、ご指示下さい。
 ※ご指定モーター用の取付けフランジの製作を致します。

ECA60

標準タイプ

呼び番号例

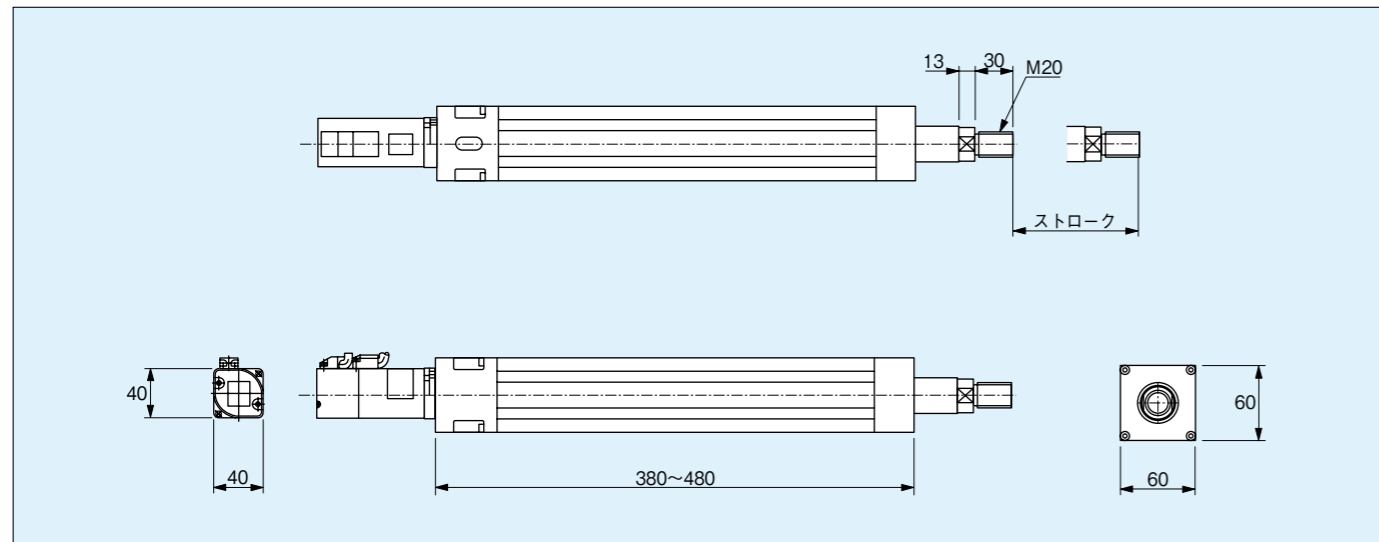
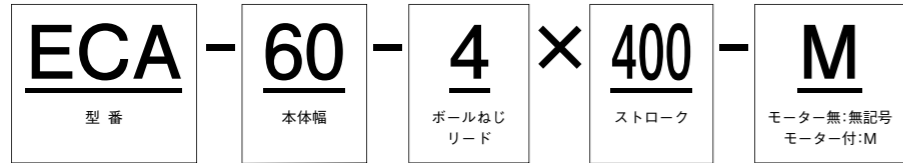

仕様

ECA 60	単位	モーター (100W)
定格速度	mm/s	200
ストローク	mm	200
		300
定格推力	N	402
最大推力	N	1608
ボールネジ軸径	mm	14
ボールネジリード	mm	4
繰返し位置決め精度	mm	±0.02
モーター定格トルク	N.m	0.32
ロッド径	mm	28
ロッド先端ねじ径	M	20

※モーター取付け方向など、表記以外の仕様にも対応しておりますので、ご指示下さい。
 ※ご指定モーター用の取付けフランジの製作を致します。

ECA80

標準タイプ

呼び番号例

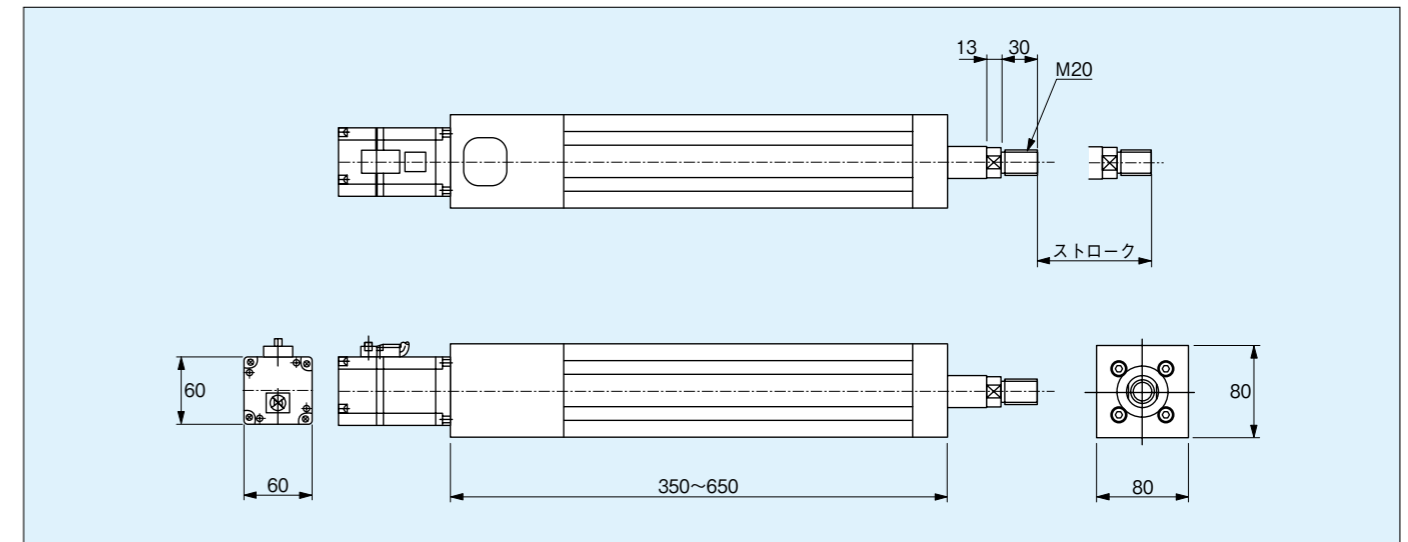
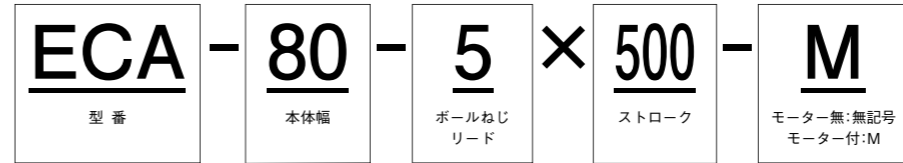

仕様

ECA 80	単位	モーター (200W)
定格速度	mm/s	250
ストローク	mm	200
		300
		400
		500
定格推力	N	643
最大推力	N	1930
ボールネジ軸径	mm	14
ボールネジリード	mm	5
繰返し位置決め精度	mm	±0.02
モーター定格トルク	N.m	0.64
ロッド径	mm	27

※モーター取付け方向など、表記以外の仕様にも対応しておりますので、ご指示下さい。
 ※ご指定モーター用の取付けフランジの製作を致します。